

AQUAPRE® Pre-afscheidings / sedimentatie unit

Prefab gewapend beton

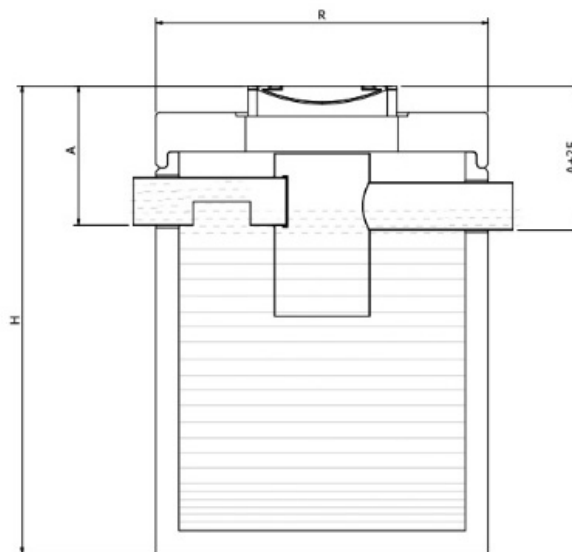
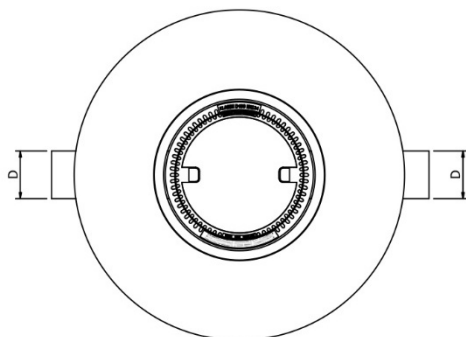

Uitvoering voor optimale af scheiding van bezinkbare stoffen

Aquapre® pre-afscheidings/sedimentatie unit, fabrikaat AMT®. Geoptimaliseerde afscheider voor het afscheiden van bezinkbare stoffen (zwaarder dan water). De uitvoering bestaat uit een betonnen onderbak welke d.m.v. een mof/spieverbinding en de meegeleverde SBR afdichtingsring waterdicht op de afdekplaat kan worden geplaatst. De afscheider is vervaardigd van gewapend beton met een betonkwaliteit van C60/75, milieu klasse XA3, omgevingsklasse EA3. Inwendig is de afscheider voorzien van een beschermend twee componenten oliebestendige coating. Toe- en afvoer aansluitingen van HDPE. De onderhoudsschacht is standaard voorzien van een deksel geschikt voor belasting klasse B 125 kN volgens NEN-EN 124, optioneel kan het systeem uitgevoerd worden geschikt voor belasting klasse D 400 kN volgens NEN-EN124.

Uitvoeringen (opties):

- Met deksel geschikt voor belasting klasse D 400 kN. volgens NEN-EN 124.
- Met PE T-grip lining aan de binnenzijde van de afscheider (i.p.v. de standaard twee componenten coating)
- Slib detectie waarschuwings/alarmsysteem
- Controleput, materiaal beton of PE
- Bijpassende Aquasep Lamellenafscheider

Certificaat:

- CE Markering, Conformiteits verklaring volgens de Richtlijn bouwproducten (89/106/EEG) met betrekking tot afscheiders overeenkomstig NEN-EN858.

Type	Cap. (l/s)	Piekbel. (l/s)	Inh. sliivangdeel	R	H min.	A min.	D Ø	Totaal Gewicht
AMT 41.94201.3	3	15	1550	1450	2260	730	250	3600
AMT 41.95202.3	3	15	2700	1800	2420	730	250	3600
AMT 41.96204.3	3	15	5000	2300	2560	740	250	7450
AMT 41.94311.3	6	30	1850	1450	2640	800	315	4000
AMT 41.96214.3	6	30	4900	2300	2560	800	315	7300
AMT 41.97115.3	6	30	7500	2800	2510	800	315	10950
AMT 41.95322.3	8	40	2950	1800	2620	805	315	5350
AMT 41.96323.3	8	40	2950	2300	2660	805	315	7550
AMT 41.97125.3	8	40	7750	2800	2510	805	315	11000
AMT 41.95432.3	10	50	3250	1800	2915	890	400	5850
AMT 41.96434.3	10	50	5800	2300	2930	890	400	8250
AMT 41.96442.3	12	60	5750	2300	2930	890	400	8300
AMT 41.96453.3	15	75	10000	2800	3120	890	400	14050

Aansluitdiepte (A) te vergroten d.m.v. opzetstukken 60 / 80 / 100 / 150 / 200 mm. of SRM opzetting 250/500/1000 mm.

Alle maten in millimeters, inhouden in liters en gewichten in kilogrammen (bij benadering).

Wijzigingen voorbehouden.