

Overstroombare afvalwater opvoerinstallaties met geïntegreerde terugslagklep.

AMT-Aqua-star



Toepassing

Onder het terugstuw niveau liggende ruimten waarin afvalwater vrijkomt, bijv. uit toiletten, wastafels, douches, moeten volgens DIN 1986 zijn voorzien van een automatische opvoerinstallatie. Zelfs wanneer natuurlijk afschot naar het riool bestaat, is bij overstroming van het rioleringsstelsel daar geen afvoer meer mogelijk en wordt het afvalwater in de ruimten teruggestuwd. AMT Aqua-Star opvoerinstallaties zijn de ideale oplossing voor nieuwbouw of renovatie.

Voor het verpompen van afvalwater van:

- Eengezinswoningen
- Souterrainwoningen
- Sanitaire installaties in privé kelderruimten
- Toiletgroepen in restaurants, hotels, bioscopen, theaters, warenhuizen, scholen en ziekenhuizen

DIN EN 12050-1: Conformiteit en bouwwijze getest en gecontroleerd door de LGA

Medium: Schoon en vervuild water, met vaste en vezelige stoffen belast afvalwater en fecaliën. Max. temperatuur van het medium: 35°C, kortstondig tot 60°C.

Werking: Intermitterend bedrijf.

Constructie

Volledig onderdompelbare enkele of dubbele installaties bestaande uit: Verzameltank: Niet rottend, gas- en stankdicht kunststof reservoir.

Toelopen:

- DN 100 horizontaal, 180 mm hoogte
- DN 100 horizontaal, 250 mm hoogte
- DN 100 verticaal
- DN 150 horizontaal und verticaal
- DN 40 verticaal.

Persaansluiting: Flens DN 80. Elastisch overgangsstuk DN 80/ DN100. In persaansluiting geïntegreerde zacht dichtende balkeerklep.

Ontluchtungsverbindingsstuk: DN 70 verticaal. Aansluiting voor handmembraanpomp: R 1" bi. Reinigingsopening met schroefdeksel

Pomp: In verzameltank geïntegreerde pompkamer. Verstoppingvrije waaier met 45 mm vrije doorlaat. Motor: Volledig onderdompelbare, drukwaterdichte Elektromotor, enkelfase- of driefase-uitvoering. Thermovoeler voor temperatuurbewaking in de wikkeling. Isolatieklasse H, beschermklasse IP 68.

Chroomstalen motoras, blijvend gesmeerde kogellagers
 Afdichting: 3-voudige radiale afdichting in aparte oliesperkamer, oliecontrole van buiten mogelijk.

Materialen

Verzameltank met pomphuis	Polyethyleen
Waaier, drukdeksel	Gietijzer EN-GJL-250
Motoras, bouten	Edelstaal
Elastomeren	NBR

Leveringsomvang

Reservoir met 1 pomp (AMT Aqua Star 1...) of 2 pompen (AMT Aqua Star 2...), persaansluiting met zacht dichtende balkeerklep, DN 80 flens en DN 80/DN 100 elastisch overgangsstuk met klemmen. Elastische verbindingstukken voor toeloop DN 100 en ontluchting DN 70 met klemmen. Pneumatische niveausteking. Elektronische besturing met netkabel en randaardestekker (1-Ph) of CEE-stekker 16 A (3-Ph).

Besturing

Pneumatische niveaubesturing met stuwdruckschakeling. Elektronisch gere-gelde naloop van de pompen voorkomt modderafzetting en verstopping. Elektronische schakelkast voor de besturing en bewaking van alle belangrijke bedrijfsfuncties met melding van alle eventueel optredende storingen. Motor-beveiliging met temperatuurbewaking van de wikkeling. Optische indicatie van storingen. Alarmsig-naal door ingebouwde zoemer. Potentiaalvrije verzamelstoring melding. Indicatie van draairichting. Aansluitmogelijkheid voor ServCom diagnoseapparaat (zie Toebehoren) voor:



- opvragen van bedrijfsuren, schakelbeurten, onderhoudsinterval, abnormale bedrijfsomstandigheden.
- veranderingen van de schakelniveaus.

Eenvoudig uitbreiden met netonafhankelijk alarm door gebruik van 9V accu (zie Toebehoren). Op wens ook met PCM-besturing verkrijgbaar (op aan-vraag). Bovendien bij dubbele uitvoering: Pompwisseling na elke schakelbeurt. Bijschakeling van de tweede pomp bij piekbelasting. Bij uitval van een pomp wordt automatisch overgeschakeld naar de reservepomp.

Technische gegevens

Curve No.	Type AMT Aqua-Star	Aantal pompen	Motorvermogen P ₁ (kW) P ₂ (kW)	Spanning 50 Hz (V)	Toerental (T/min)	Nom. stroom (A)	Verzameltank totaal volume	Schakel-volume	Gewicht (kg)
1	105 W	1	1,6 1,1	230/1Ph	2900	7,0	70 l	30 l	64
1	105 D	1	1,5 1,1	400/3Ph	2900	2,5	70 l	30 l	64
2	110 W	1	1,7 1,3	230/1Ph	1450	7,1	70 l	30 l	66
2	110 D	1	1,5 1,1	400/3Ph	1450	3,1	70 l	30 l	66
3	120 W	1	2,3 1,7	230/1Ph	1450	10,7	70 l	30 l	73
3	120 D	1	2,3 1,7	400/3Ph	1450	4,4	70 l	30 l	73
4	130 D	1	3,0 2,1	400/3Ph	2900	5,1	70 l	30 l	73
1	205 W	2	1,6 1,1	230/1Ph	2900	7,0	95 l	45 l	92
1	205 D	2	1,5 1,1	400/3Ph	2900	2,5	95 l	45 l	92
2	210 W	2	1,7 1,3	230/1Ph	1450	7,1	95 l	45 l	96
2	210 D	2	1,5 1,1	400/3Ph	1450	3,1	95 l	45 l	96
3	220 W	2	2,3 1,7	230/1Ph	1450	10,7	95 l	45 l	110
3	220 D	2	2,3 1,7	400/3Ph	1450	4,4	95 l	45 l	110
4	230 D	2	3,0 2,1	400/3Ph	2900	5,1	95 l	45 l	110

De typen AMT Aqua-Star 210 tot 230 zijn ook leverbaar met een pomp voor latere uitbreiding met de tweede pomp.

Toelopen: DN 100 (3x), DN 150 (2x), DN 40 | Persaansluiting: Flange DN 80 / EU-stuk DN 80 / DN 100 Ontluchting: DN 70 / Aansluiting voor handmembranepomp R1

Capaciteit

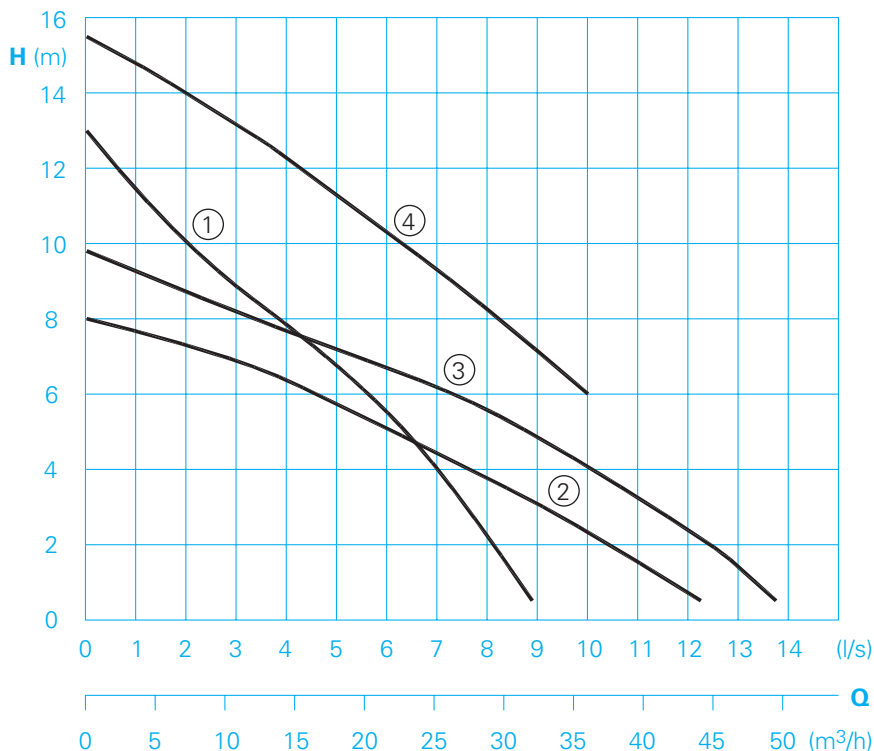

Aansluitkabel	Type	Lengte
Installatiebesturing	H07RN8-F6G1,5	4 m
Besturingsstekker	H07RN8-F6G1,5	0,8 m

Afmetingen en hoofdcomponenten (alle maten in mm)

AMT Aqua-Star 105, 110, 120, 130 (enkele installatie)

AMT Aqua-Star 205, 210, 220, 230 (dubbele installatie)

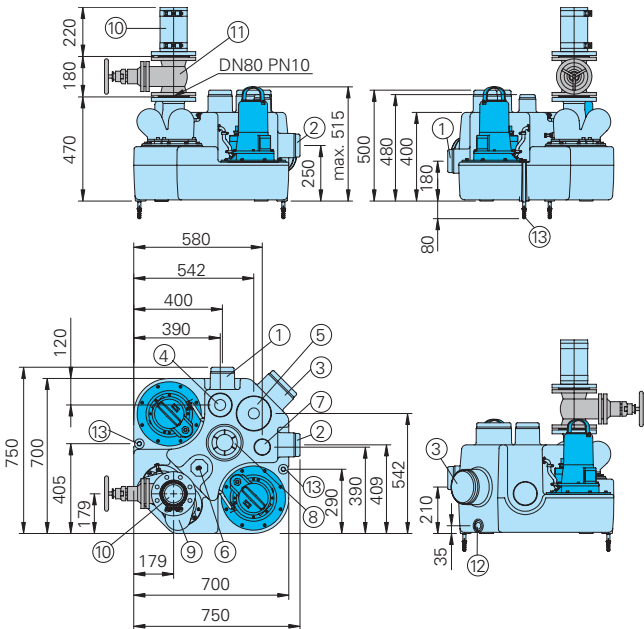
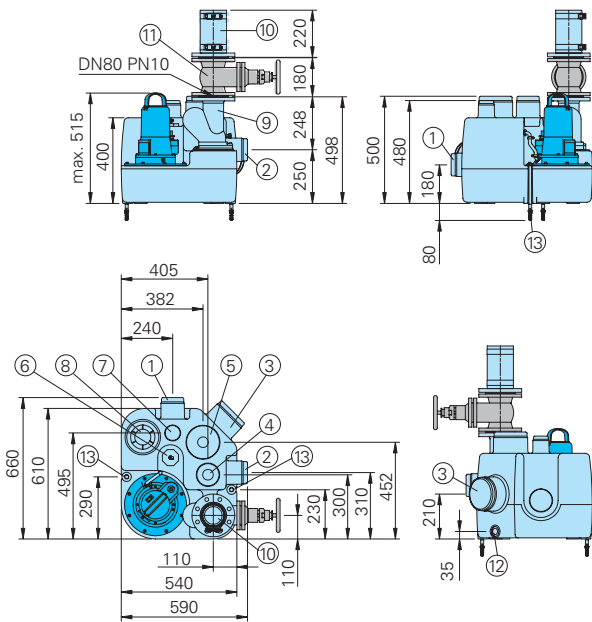

PVC-inlaatklep
DN 100

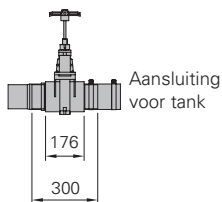

PVC-inlaatklep
DN 150

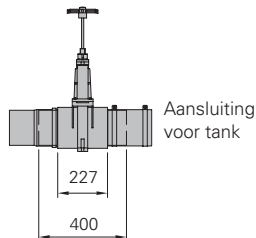

- ① Horizontale toeloop DN 100
- ② Horizontale toeloop DN 100
- ③ Horizontale toeloop DN 150
- ④ Verticale toeloop DN 100/DN 40
- ⑤ Verticale toeloop DN 150/DN 40
- ⑥ Aansluiting voor pneumatische besturing
- ⑦ Ontluchtingsverbindingstuk DN 70
- ⑧ Reinigingsopening
- ⑨ Balkeerklep DN 80
- ⑩ Elastisch overgangsstuk
- ⑪ Schuifafsluiter DN 80
- ⑫ Aansluiting voor handmembraanpomp R 1"
- ⑬ Opdrijfbeveiliging

Installatievoorbeelden

Hoofdtoeloop
verticaal

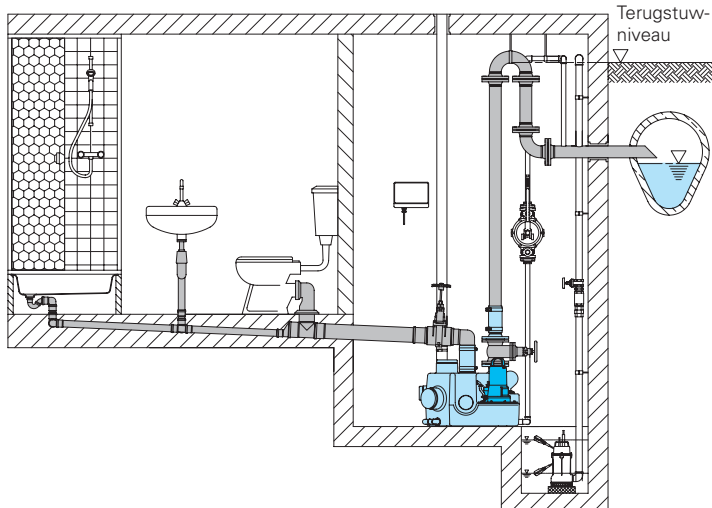

Directe aansluiting
Euro-WC
(toeloophoogte 180 mm)

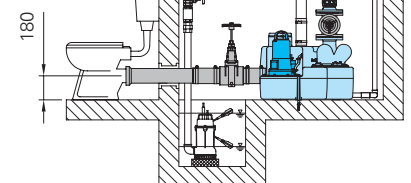

Directe aansluiting
hangend toilet
(toeloophoogte 250 mm)

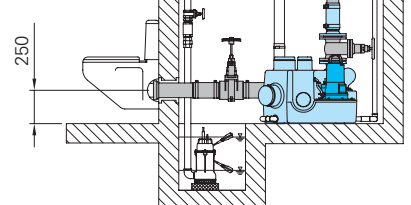

Toebehoren

Omschrijving	Maat	
① PVC-inlaatklep	DN 100 DN 150	
② Elastisch overgangsstuk met klemmen	DN 100 DN 150	In leveringsomvang
○ Slangklem	S115/20 GBS 168/30	
③ Schuifafsluiter gietijzer, met 2 flenzen PN 10	DN 80	
○ Set bouten met pakking		
Verzinkt	DN 80	
Edelstaal	DN 80	
④ Elastisch overgangsstuk met flens DN 80 voor persleiding	DN 100 DN 80	In leveringsomvang
○ Handmembraanpomp	R 1" bi.	
○ Accu 9 V voor netonafhankelijk alarm		
○ ServCom diagnoseapparaat voor het opvragen van bedrijfsgegevens en instellen van het schakelniveau voor de pompbesturing		

Verticale toeloop

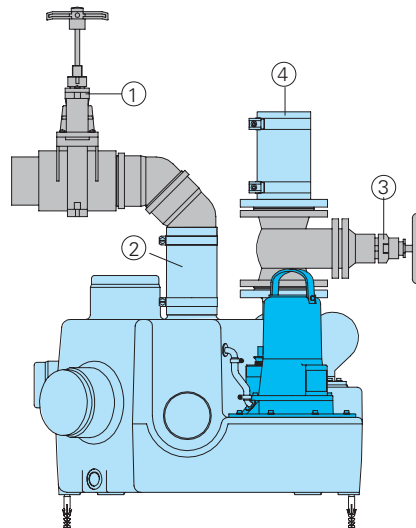

Horizontale toeloop

